

Návod k obsluze

_____ Soustruh na dřevo

_____ DB 1202

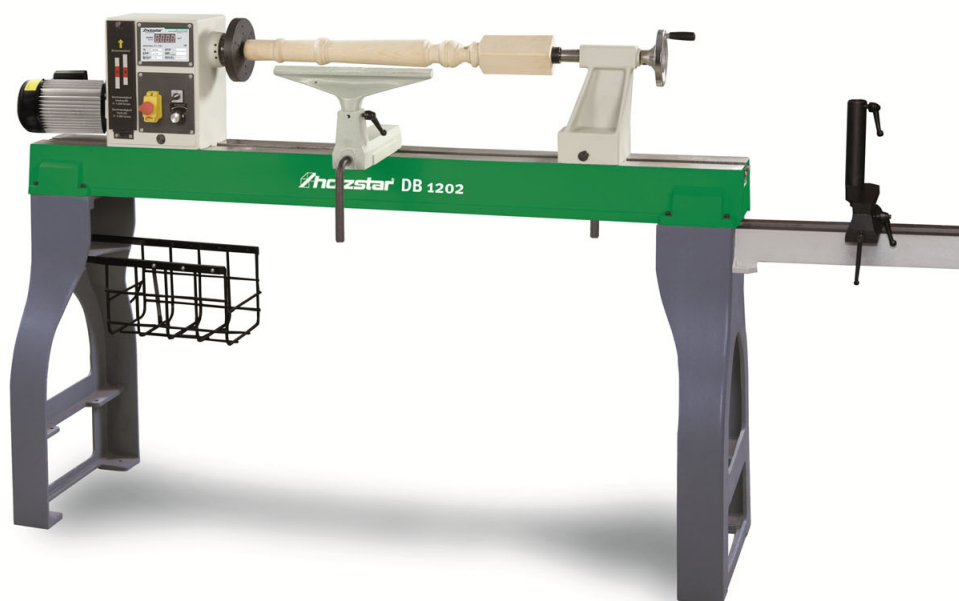

DB 1202

DB 1202

Identifikace výrobku

Soustruh na dřevo	Objednací číslo
DB 1202	5921202

Výrobce

Stürmer Maschinen GmbH
Dr.-Robert-Pfleger-Str. 26
D-96103 Hallstadt

Údaje o návodu k obsluze

Překlad originálního návodu k obsluze

Datum vydání: 18.9.2013
Verze: 1.01

Autorská práva

Copyright © 2013 Stürmer Maschinen GmbH, Hallstadt, Německo.

Obsah tohoto návodu k obsluze je vlastnictvím společnosti Stürmer Maschinen GmbH. Z něj vyplývající práva, zejména právo překladu, dotisku, použití obrázků, rádiového vysílání, citování, reprodukce a uložení v zařízeních na zpracování dat zůstávají vyhrazena. Technické změny a chyby jsou vyhrazeny.

Obsah

1 Úvod	3
1.1 Autorská práva.....	3
1.2 Zákaznický servis	3
1.3 Omezení odpovědnosti.....	3
2 Bezpečnost	3
2.1 Bezpečnostní pokyny.....	3
2.2 Odpovědnost provozovatele	4
2.3 Kvalifikace personálu	4
2.4 Osobní ochranné pomůcky.....	5
2.5 Výstražné štítky na stroji.....	5
2.6 Bezpečnostní prvky	5
3 Správný účel použití	6
4 Technická data	6
4.1 Typový štítek.....	6
5 Přeprava, balení a skladování.....	6
5.1 Dodání a přeprava	6
5.2 Balení.....	7
5.3 Skladování	7
6 Popis stroje.....	7
6.1 Ovládací panel.....	7
6.2 Rozsah dodávky	8
7 Ustavení a zapojení.....	8
7.1 Požadavky na místo ustavení.....	8
7.2 Ustavení stroje.....	8
7.3 Elektrické připojení	9
8 Provoz stroje	9
8.1 Zapnutí stroje.....	10
8.2 Vypnutí stroje.....	10
8.3 Změna otáček pomocí potenciometru	10
8.4 Změna rozsahu otáček pomocí řemene	10
8.5 Přestavení vřeteníku.....	11
8.6 Přestavení koníku	11
8.7 Nastavení podpěry nástroje.....	12
8.8 Výměna upínacích nástrojů	12
8.8.1 Montáž lícní desky.....	12
8.8.2 Výměna čelního unašeče.....	12
8.8.3 Výměna otočného hrotu koníku.....	13
8.9 Výběr materiálu.....	13
8.10 Příprava materiálu	13
8.11 Vystředění obrobku.....	13
8.12 Poloha podpěry nástroje.....	14
8.13 Během soustružení.....	14
9 Čistění, údržba a opravy.....	14
9.1 Čistění po ukončení práce	14
9.2 Údržba a opravy	14
9.2.1 Kontrola funkcí	14
9.2.2 Mazání.....	15
9.2.3 Výměna hnacího řemene	15
10 Řešení poruch	16
11 Likvidace odpadu.....	17
11.1 Vyjmutí z provozu	17
11.2 Likvidace elektrických strojů	17
11.3 Likvidace maziv	17
12 Náhradní díly	17
12.1 Objednání náhradních dílů	17
12.2 Rozpadová schémata.....	18
13 Schéma zapojení	20

1 Úvod

Děkujeme Vám za zakoupení tohoto soustruhu na dřevo od firmy Holzstar a jsme přesvědčeni, že jste tím učinili správnou volbu.

Před uvedením stroje do provozu si pečlivě přečtěte tento návod k obsluze.

Najdete v něm informace o správném uvedení stroje do provozu, jeho účelu použití, stejně jako informace o bezpečném a efektivním provozu a údržbě.

Návod k obsluze je nedílnou součástí stroje. Uchovávejte ho proto vždy na pracovišti. Mimo pokyny v tomto návodu se také řiďte obecně platnými bezpečnostními předpisy.

1.1 Autorská práva

Obsah tohoto návodu k obsluze je chráněn autorskými právy. Jeho použití je dovoleno v rámci použití stroje. Jakékoli další použití není bez písemného souhlasu výrobce povoleno.

1.2 Zákaznický servis

Pro technické informace prosím kontaktujte Vašeho prodejce nebo náš zákaznický servis.

První hanácká BOW spol. s r.o.
Příčná 84/1
779 00 Olomouc

Tel.: +420 585 378 012
Fax: +420 585 378 013

bow@bow.cz
www.bow.cz

Máme vždy zájem o informace a zkušenosti z provozu, které mohou být cenné pro zlepšení našich výrobků.

1.3 Omezení odpovědnosti

Veškeré informace a pokyny v tomto manuálu byly vypracovány v souladu s platnými normami a předpisy, při známém stavu techniky a dlouholetých znalostech a zkušenostech.

V některých případech výrobce nenese žádnou odpovědnost za škody a to při:

- nedodržení těchto pokynů,
- nesprávném použití stroje,
- použití nepovolaných pracovníků,

- neoprávněných úpravách a technických změnách,
- použití neoriginálních náhradních dílů.

Skutečný vzhled výrobku se může v důsledku technických změn lišit od uvedených vyobrazení.

2 Bezpečnost

Tato kapitola poskytuje přehled všech důležitých bezpečnostních prvků stroje, které zajišťují bezpečnost osob i bezporuchový provoz stroje. Další bezpečnostní pokyny najdete v jednotlivých kapitolách, ke kterým se vztahují.

2.1 Bezpečnostní pokyny

Bezpečnostní pokyny jsou v tomto návodu k obsluze označené symboly. Bezpečnostním pokynům předchází signálová slova, která vyjadřují rozsah nebezpečí.



POZOR!

Tato kombinace symbolu a signálového slova upozorňuje na nebezpečnou situaci, která by mohla vést ke smrti nebo vážným zraněním.



VAROVÁNÍ!

Tato kombinace symbolu a signálového slova upozorňuje na možnou nebezpečnou situaci, která by mohla vést ke smrti nebo vážným zraněním.



NEBEZPEČÍ!

Tato kombinace symbolu a signálového slova upozorňuje na možnou nebezpečnou situaci, která by mohla vést k lehkému zranění.



UPOZORNĚNÍ!

Tato kombinace symbolu a signálového slova upozorňuje na možnou nebezpečnou situaci, která by mohla vést ke škodám na majetku nebo životním prostředí.

Tipy a doporučení



Tipy a doporučení

Tento symbol upozorňuje na užitečné tipy a doporučení pro lepší a účinnější provoz bez závad.

Bezpečnost

Abyste snížili rizika a vyhnuli se nebezpečným situacím, řiďte se bezpečnostními pokyny, které jsou uvedeny v tomto návodu k obsluze.

2.2 Odpovědnost provozovatele

Provozovatel je osoba, která provozuje stroj pro komerční nebo obchodní účely a nese právní odpovědnost za ochranu uživatelů, zaměstnanců nebo třetích stran.

Povinnosti provozovatele:

Pokud se stroj používá pro komerční účely, je provozovatel ze zákona odpovědný zajistit pracovní bezpečnost. Proto musí být dodržovány bezpečnostní předpisy a pokyny uvedené v tomto návodu k obsluze, stejně jako obecné bezpečnostní předpisy, předpisy pro ochranu životního prostředí a prevenci nehod. Zejména platí následující:

- Provozovatel se musí informovat o platných bezpečnostních předpisech a ohodnotit další rizika, která mohou vzniknout při zvláštních pracovních podmínkách. Poté z těchto informací musí vytvořit provozní pokyny pro provoz stroje.
- Provozovatel musí během celého provozu stroje kontrolovat, zda provozní pokyny odpovídají aktuálnímu stavu předpisů a upravovat pokyny dle potřeby.
- Provozovatel je zodpovědný za instalaci, provoz, řešení závad, údržbu a čištění stroje.
- Provozovatel musí zajistit, aby si všechny osoby, které mají co do činění se strojem, přečetly a porozuměly tomuto návodu k obsluze. Musí také zajistit pravidelné školení personálu a informovat personál o možných rizicích.
- Provozovatel musí poskytnout požadované bezpečnostní vybavení a dohlížet na jeho používání.

Dále je také provozovatel zodpovědný za udržování bezvadného technického stavu stroje. Proto platí následující:

- Provozovatel musí zajistit, aby byly dodržovány předepsané intervaly pro údržbu.
- Provozovatel musí nechat pravidelně kontrolovat funkčnost a úplnost všech bezpečnostních prvků.

2.3 Kvalifikace personálu

Různé činnosti uvedené v tomto návodu k obsluze vyžadují různé kvalifikace pracovníků.



VAROVÁNÍ!

Nebezpečí při nedostatečné kvalifikaci personálu!

Nedostatečně kvalifikovaný personál nemusí rozpoznat možná rizika při zacházení se zařízením, a tím vystavit sebe a ostatní osoby nebezpečí těžkých zranění, či dokonce smrti.

- Všechny práce smí provádět pouze kvalifikované osoby.
- Nedostatečně kvalifikované osoby musí zůstat mimo pracovní prostor.

Pro všechny práce jsou vhodné pouze ti pracovníci, od nichž lze očekávat, že práci spolehlivě provedou. Osoby, jejichž pozornost je ovlivněna léky, alkoholem, či drogami, nesmí být připuštěny ke stroji.

Níže jsou uvedeny potřebné kvalifikace personálu pro jednotlivé činnosti:

Obsluha stroje

Obsluha stroje musí být poučená provozovatelem o jednotlivých činnostech a možných rizicích při nesprávném chování. Činnosti, které nespádají do normálního provozu stroje, smí obsluha vykonat pouze, pokud jsou uvedeny v tomto návodu k obsluze a provozovatel stroje je s nimi seznámený.

Elektrikáři

Elektrikáři jsou na základě svého odborného vzdělání, znalostí a zkušeností, stejně jako znalosti příslušných norem a ustanovení schopni provádět příslušné práce na elektrických zařízeních a rozpoznat možná rizika a vyhnout se jim.

Kvalifikovaní pracovníci

Kvalifikovaní pracovníci jsou na základě svého odborného vzdělání a zkušeností, stejně jako znalostí příslušných norem a ustanovení, schopni provádět příslušné práce a rozpoznat možná rizika a vyhnout se jim.

Výrobce

Některé práce smí provádět pouze kvalifikovaní pracovníci výrobce. Jiní pracovníci nejsou oprávněni tyto práce provádět. Pro provedení těchto prací kontaktujte Vašeho prodejce.

2.4 Osobní ochranné pomůcky

Osobní ochranné pomůcky slouží k ochraně bezpečnosti a zdraví obsluhy zařízení. Personál musí tyto pomůcky používat dle pokynů tohoto návodu k obsluze.

Následující symboly označují jednotlivé ochranné pomůcky:



Ochranná helma a sluchátka

Ochranná sluchátka chrání uši před poškozením hlukem. Ochranná helma chrání hlavu před padajícími předměty či jinými údery.



Ochranné brýle

Ochranné brýle chrání oči před odlétnutými díly.



Ochranné rukavice

Ochranné rukavice chrání ruce před ostrými hranami, stejně jako třením, opotřebením nebo hlubšími zraněními.



Pracovní obuv

Pracovní obuv chrání nohy před rozdrcením, pádem předmětů a uklouznutím na kluzkém povrchu.



Pracovní oděv

Pracovní oděv je přiléhavý oděv s nízkou pevností v tahu.

2.5 Výstražné štítky na stroji

Na stroji jsou umístěny následující výstražné štítky (obr. 1) s pokyny, které je třeba dodržovat.



Obr. 1: Výstražné štítky - 1 Přečtěte si návod k obsluze | 2 Použijte ochranné brýle | 3 Použijte pracovní oděv | 4 Použijte pracovní obuv | 5 Vytáhněte zástrčku z elektrické sítě | 6 Nesahat | 7 Nenoste při práci kravatu | 8 Nepracujte s rozpuštěnými dlouhými vlasy | 9 Nebezpečné elektrické napětí | 10 Nebezpečí vtažení do rotujících dílů

Výstražné štítky umístěné na stroji nesmí být odstraněny. Poškozené nebo chybějící výstražné štítky mohou vést k poškození či nebezpečným situacím. Ihned je proto nahradte novými štítky.

Pokud nejsou štítky snadno rozpoznatelné a čitelné, postavte stroj mimo provoz, dokud je nenahradíte novými štítky.

2.6 Bezpečnostní prvky

Ochranný jistič motoru



UPOZORNĚNÍ!

Na motoru se nachází tepelný jistič, který při přetížení automaticky motor vypne.

Po odstranění příčiny přetížení počkejte, dokud nedojde ke zchlazení motoru, než jej opět zapnete.

Mikrospínač ochranného krytu



UPOZORNĚNÍ!

Mikrospínač ochranného krytu se nachází pod předním ochranným krytem. Pokud není ochranný kryt v zavřené poloze, nelze motor spustit.

3 Správný účel použití

Tento soustruh slouží výhradně pro soustružení dřeva a dřevěných materiálů. Rozměry obrobku musí odpovídat točné délce a průměru tohoto soustruhu (viz kapitola Technická data). Tento stroj je vhodný pro soukromé účely, není vhodný pro průmyslové využití. Ke správnému účelu použití stroje patří také dodržování všech údajů a pokynů uvedených v tomto návodu k obsluze. Každé jiné použití je považované za nesprávné použití.



VAROVÁNÍ!

Nebezpečí při nesprávném použití!

Nesprávné použití stroje může vést k nebezpečným situacím.

- Stroj provozujte pouze v předepsaném rozsahu výkonu, který je uvedený v technických datech.
- Nikdy neobcházejte nebo nevyřazujte bezpečnostní prvky z provozu.
- Nikdy se nepokoušejte řezat nepovolené materiály.
- Stroj provozujte pouze v bezvadném technickém stavu.
- Nikdy nepracujte s více obrobky najednou.

Při svévolných konstrukčních a technických změnách stroje zaniká záruka výrobce za následné škody.

Na jakékoli nároky na záruční plnění při nesprávném použití stroje nebude brán zřetel.

4 Technická data

Typ	DB 1202
Max. točný průměr	460 mm
Výška hrotů	230 mm
Vzdálenost mezi hroty	1185 mm
Upnutí vřetene	M 33 x 3,5
Morse kužel	MK 2
Otáčky	0 – 1200 ot./min 0 – 3200 ot./min
Počet rychlostí	2, plynulá regulace otáček
Výkon motoru	1,5 kW
Elektrické připojení	230 V / 50 Hz
Rozměry v mm	2 060 x 500 x 1 200
Hmotnost	185 kg

4.1 Typový štítek

holzstar® www.holzstar.de		Stürmer Maschinen GmbH Dr.-Robert-Pfleger-Str. 26, 96103 Hallstadt Deutschland / Germany	
Drehzahl Speed	<input type="text"/>	min ⁻¹	
Drehselbank / Wood lathe			CE
Typ Type	DB 1202	Serien-Nr. Serial no.	<input type="text"/>
Artikel-Nr. Item no.	592 1202	Baujahr Year of manufacture	<input type="text"/>
Motorleistung Motor power	1,5 kW	Netzanschluss Power connection	230 V / 50 Hz

Obr. 2: Typový štítek

5 Přeprava, balení a skladování

5.1 Dodání a přeprava

Dodání

Po dodání stroje zkontrolujte, zda nedošlo k jeho poškození během přepravy. Pokud došlo k poškození stroje, ihned to oznamte přepravci nebo prodejci.

Přeprava



VAROVÁNÍ!

Vážné nebezpečí!

Při nerespektování hmotnosti stroje při přepravě či zvedání se může stroj naklopit či převrátit.

- Dbejte na dostatečnou nosnost zvedacích zařízení při zvedání stroje.
- Zkontrolujte bezvadný stav zvedacích zařízení a prostředků.

Přeprava stroje pomocí paletového nebo vysokozdvížného vozíku:

Stroj je připevněn na paletě, takže jej lze přepravovat pomocí paletového nebo vysokozdvížného vozíku.

5.2 Balení

Všechny použité materiály pro balení zařízení jsou recyklovatelné a musí proto dojít k jejich hmotné recyklaci.

Papír a kartony odevzdejte do sběrný papíru.

Fólie jsou vyrobeny z polyethylenu (PE) a výplňové části z polystyrenu (PS). Tyto látky odevzdejte k řádné likvidaci do sběrný nebo do kontejneru na plasty.

5.3 Skladování

Stroj musí být řádně vyčištěn před tím, než jej uskladníte v suchém, čistém a bezprašném prostoru při teplotách nad bodem mrazu. Překryjte stroj ochrannou plachtou. Skladujte stroj při teplotách v rozmezí -25 °C až +55 °C.

6 Popis stroje

Obrázky uvedené v tomto návodu k obsluze se mohou lišit od skutečnosti.

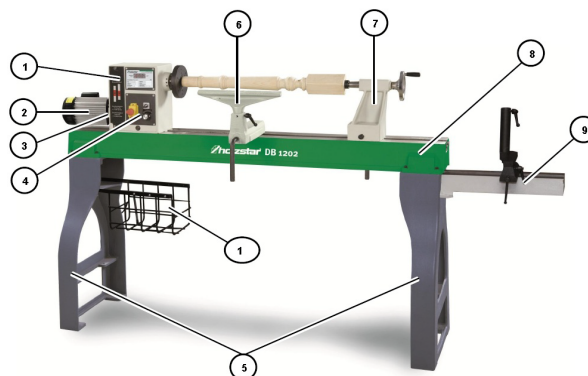

Obr. 3: Soustruh na dřevo DB 1202

- 1 Ochranný kryt řemenic
- 2 Motor
- 3 Páka pro napnutí řemene
- 4 Ovládací panel
- 5 Podstavec
- 6 Podpěra nástroje
- 7 Koník
- 8 Lože soustruhu
- 9 Rameno pro soustružení velkých průměrů (volitelné příslušenství)
- 10 Košík na nástroje (volitelné příslušenství)

6.1 Ovládací panel

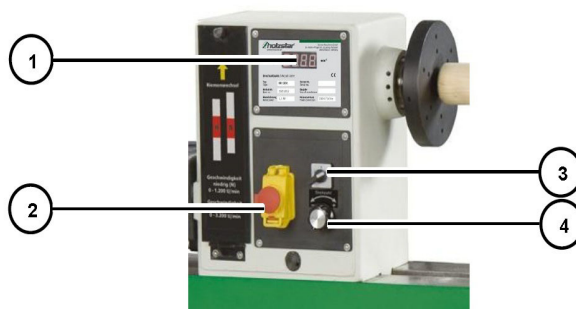

Obr. 4: Ovládací panel

1 - Ukazatel otáček

Na ukazateli jsou zobrazeny aktuální, nastavené otáčky.

2 - Tlačítko ZAP a VYP

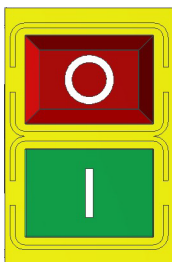

Po stisknutí zeleného tlačítka ZAP se začne vřeteno otáčet dle zvoleného směru otáčení.

Po stisknutí červeného tlačítka VYP se vřeteno zastaví.

3 - Volič směru otáčení



Pomocí tohoto voliče můžete zvolit směr otáčení vřetene. Pro každý směr můžete zvolit ze dvou rozsahů otáček.

- Písmeno R označuje pravý chod (po směru chodu hodinových ručiček).
- Písmeno L označuje levý chod.



POZOR!

Aby nedošlo k poškození stroje, vyčkejte, dokud se stroj úplně nezastaví, než změňte směr otáčení. Při změně směru otáčení za chodu může dojít k poškození motoru a voliče směru otáčení.

4 - Potenciometr



Potenciometr slouží pro plynulou regulaci otáček.

6.2 Rozsah dodávky

- Soustruh na dřevo
- Podstavec
- Podpěra nástroje
- Lícni deska
- Koník
- Pinola koníku
- Unašeč
- Sada nářadí
- Spojovací materiál

7 Ustavení a zapojení

7.1 Požadavky na místo ustavení

Stroj je třeba ustavit na rovný a pevný podklad. Dbejte na dostatečnou volnost pohybu pro personál obsluhy stroje. Místo ustavení musí splňovat následující podmínky:

- Podklad musí být rovný, pevný a bez vibrací.
- Podklad nesmí propouštět maziva.
- Místo ustavení, resp. pracoviště musí být suché a dobře větrané.
- V okolí stroje nesmí být provozovány žádné stroje, které vytvářejí prach a třísky.
- Zajistěte dostatečný prostor pro obsluhu stroje, přepravu materiálu, stejně jako nastavovací práce a údržbu.
- Pro místo ustavení musíte zajistit dostatečné osvětlení.

7.2 Ustavení stroje



POZOR!

Nebezpečí poranění při nestabilně ustaveném stroji! Zkontrolujte stabilitu stroje po jeho ustavení na stabilní podklad.



POZOR!

Stroj je těžký. Ustavení stroje musí provést dvě osoby! Zkontrolujte dostatečnou nosnost zvedacích a pomocných prostředků.



POZOR!

Pro zajištění dostatečné stability pevně stroj přišroubujte k podkladu. Na podstavci se proto nacházejí čtyři otvory.

Stroj je dodáván v přepravní krabici a je již z větší části smontovaný. Po dodání je třeba namontovat již jen pár dílů.

Montáž stroje na podstavec

Při uvedení stroje do provozu postupujte podle následujících kroků:

Krok 1: Po vybalení umístěte stroj na požadované místo.

Krok 2: Podstavec stroje ustavte na rovný podklad.

Krok 3: Zvedněte stroje s pomocí druhé osoby na podstavec stroje. Přišroubujte stroj k podstavci pomocí 8 inbusových šroubů. Pod matici vždy vložte pružnou podložku. Šrouby pevně dotáhněte.

Ukotvení stroje k podkladu

Pro zajištění dostatečné stability stroje je třeba ukotvit podstavec stroje k podlaze. Pro ukotvení doporučujeme použít kotvicí patrony příp. kotvy pro vysoké zatížení.

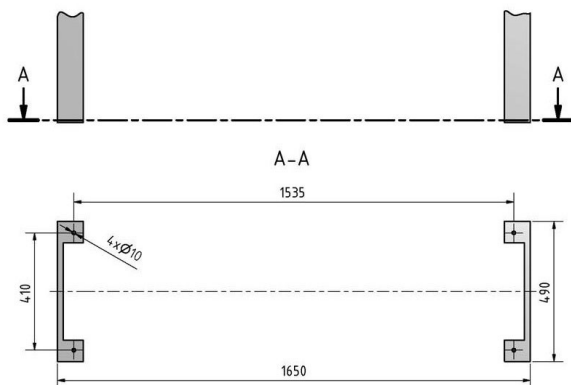

Obr. 5: Schéma ukotvení

Připevněte stroj k podkladu pomocí připravených otvorů u podstavce stroje.



Obr. 6: Otvory pro ukotvení

7.3 Elektrické připojení



POZOR!

Nebezpečí poranění elektrickým proudem!

Při kontaktu s vodivými díly nastává bezprostřední ohrožení života možným úderem elektrického proudu. Díly pod napětím mohou vést k nekontrolovaným pohybům a vážným poraněním.



POZOR!

Všechny elektroinstalační práce smí provádět pouze kvalifikovaní elektrikáři.

Krok 1: Napájecí kabel připojte k 230 V zásuvce.

Krok 2: Stroj je nyní připravený k provozu.

8 Provoz stroje



UPOZORNĚNÍ!

Před uvedením stroje do provozu je třeba namazat všechny pohyblivé díly. Před mazáním hřídel je třeba odstranit ochranný kryt řemenic. Pro mazání je možné použít pouze adhezni tuk.

Poté je třeba namazat vedení, pinoly a ložiska běžným mazacím tukem.



NEBEZPEČÍ!

Nebezpečí poranění elektrickým proudem!

Při kontaktu s vodivými díly nastává bezprostřední ohrožení života možným úderem elektrického proudu. Díly pod napětím mohou vést k nekontrolovaným pohybům a vážným poraněním.

- Před začátkem nastavení stroje vytáhněte zástrčku stroje ze zásuvky.



VAROVÁNÍ!

Vážné nebezpečí!

Provoz stroje

Při nerespektování následujících pravidel vzniká pro obsluhu stroje a další osoby nebezpečí ohrožení života.

- Stroj smí obsluhovat pouze kvalifikovaní a vyškolení pracovníci.
- Je zakázáno obsluhovat stroj pod vlivem alkoholu, drog či léků.
- Je zakázáno obsluhovat stroj, pokud je Vaše koncentrace snižena, např. vlivem nemoci.
- Stroj smí obsluhovat pouze jedna osoba. Další osoby se nesmí vyskytovat během provozu v přímé blízkosti stroje.



POZOR!

Nebezpečí přímáčknutí!

Při nesprávné práci se strojem vzniká nebezpečí poranění prstů či rukou.



POZOR!

Před uvedením stroje do provozu zkontrolujte všechny vodiče a kontakty.



Použijte ochranná sluchátka!



Použijte ochranné brýle!



Použijte pracovní obuv!



Použijte pracovní oděv!

8.1 Zapnutí stroje

Krok 1: Zvolte směr otáčení vřetene.

Krok 2: Stiskněte tlačítko ZAP.

8.2 Vypnutí stroje

Krok 1: Stiskněte tlačítko VYP.



UPOZORNĚNÍ!

Při delším nepoužívání stroje vytáhněte zástrčku ze zásuvky.

8.3 Změna otáček pomocí potenciometru

Otáčky lze plynule regulovat pomocí potenciometru v rámci zvoleného rozsahu.

8.4 Změna rozsahu otáček pomocí řemene



POZOR!

Ochranný kryt otevřete teprve, když je stroj odpojený z elektrické sítě. Po změně polohy řemene opět zavřete ochranný kryt.

Krok 1: Vytáhněte zástrčku ze zásuvky.

Krok 2: Otevřete ochranný kryt.

Krok 3: Povolte páku pro napnutí řemene a nastavte řemen do požadované polohy.

Krok 4: Opět utáhněte páku pro napnutí řemene.

Krok 5: Opět zavřete ochranný kryt.



POZOR!

Dbejte na správné napnutí klínového řemene. Příliš vysoké nebo nedostatečné napnutí může vést k poškození stroje. Klínový řemen je řádně napnutý, když jej lze prstem prohnout o asi 1 cm.

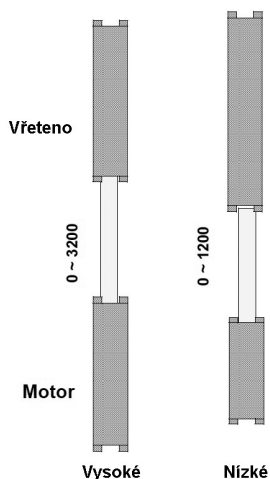

Obr. 7: Nastavení rozsahu otáček pomocí řemene

Průměr obrobku [mm]	Otáčky pro hrubý povrch	Otáčky pro střední povrch	Otáčky pro jemný povrch
< 50	1520	3200	3200
50 - 100	760	1600	2480
100 - 150	510	1080	1650
150 - 200	380	810	1240
200 - 250	300	650	1000
250 - 300	255	540	830
300 - 350	220	460	710
350 - 400	190	400	620

Obr. 8: Tabulka otáček

8.5 Přestavení vřeteníku

U tohoto soustruhu máte možnost po povolení upínací matice posunout vřeteník po loži soustruhu.

Krok 1: Povolte upínací matici a posuňte vřeteník do požadované polohy na loži soustruhu.

Krok 2: Upínací matici opět pevně utáhněte.



POZOR!

Při posouvání vřeteníku může dojít k jeho vypadnutí z lože.

Upínací matice



Obr. 9: Upínací matice

8.6 Přestavení koníku

Po povolení zajišťovací páky můžete koníkem libovolně posouvat po loži soustruhu.

Krok 1: Pro upnutí dlouhého obrobku mezi hroty je třeba zajistit koník na loži soustruhu pomocí zajišťovací páky.

Krok 2: Pomocí ručního kola vysuňte pinolu koníku tak, aby se otáčivý středící hrot zatlačil dostatečně

Provoz stroje

hluboko do obráběného obrobku. Hrot by měl z koníku vyčnívat cca 20 mm.

Krok 3: Upněte pinolu pomocí upínací páky.

Krok 4: Rukou vyzkoušejte, zda je obrobek pevně upnutý.



POZOR!

Během obrábění seřídte středící hrot.

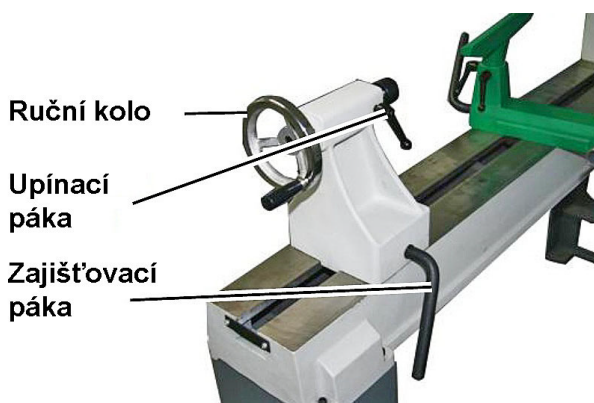

Obr. 10: Koník

8.7 Nastavení podpěry nástroje

Podpěru nástroje použijte pro bezpečné vedení nástroje a jako opěrku pro ruku.

Krok 1: Podpěru nástroje nastavte cca 3 mm nad osu otáčení.

Krok 2: Po seřízení podpěry nástroje utáhněte obě upínací páky pro uchycení nástroje.

Povolením zajišťovací páky můžete posunovat pojízdným suportem libovolně po loži soustruhu.

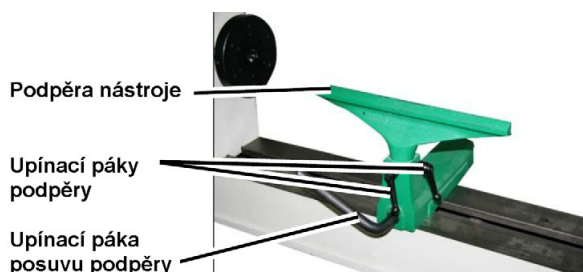

Obr. 11: Podpěra nástroje

8.8 Výměna upínacích nástrojů

8.8.1 Montáž lícní desky

Krok 1: Ručně našroubujte lícní desku na hlavní vřeteno. Nasaďte tyč do patřičného otvoru lícní desky.

Krok 2: Zašroubujte svorník do jednoho ze tří otvorů, abyste zabránili protáčení vřetene.

Krok 3: Utáhněte pevně lícní desku pomocí tyče, aby se během provozu neuvolnila!

Krok 4: Utáhněte rovněž dva závitové kolíky.

Obrobek upevníte na lícní desce tak, že ho centricky přišroubujete pomocí 4 dostatečně dlouhých vrutů. Při soustružení dejte pozor na to, abyste se soustružnickým nástrojem nedostali na vruty.

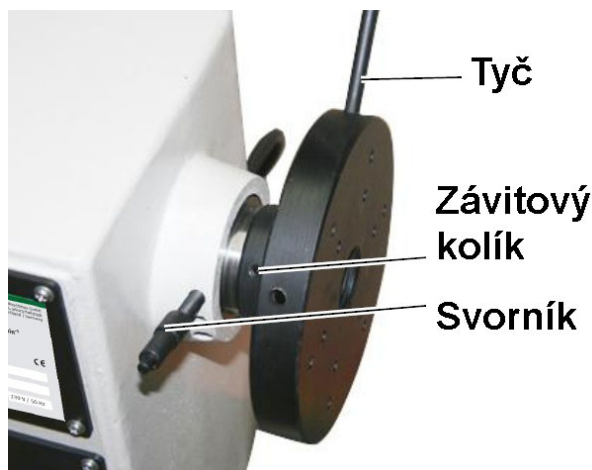

Obr. 12: Montáž lícní desky



POZOR!

Po montáži lícní desky odstraňte před zapnutím soustruhu pomocné nářadí (tyč a svorníky).



POZOR!

S montáží lícní desky začněte až tehdy, když je soustruh odpojený od elektrického napájení.

8.8.2 Výměna čelního unašeče

Krok 1: Ručně nasadte čelní unašeč do hlavního vřetene.

Krok 2: Přitom ho přidržujte, aby nespadol na zem a nepoškodil se.

Čelní unašeč používejte pouze pro soustružení mezi hroty!

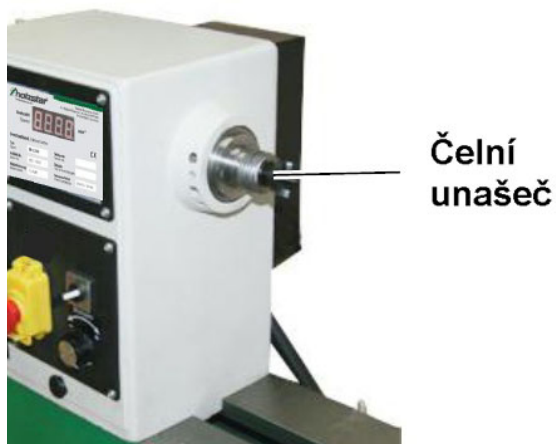

Obr. 13: Montáž čelního unašeče

Krok 3: Pro opětovné uvolnění čelního unašeče zasuňte tyč na zadní straně hlavního vřetene a čelní unašeč opatrně vyťukněte.

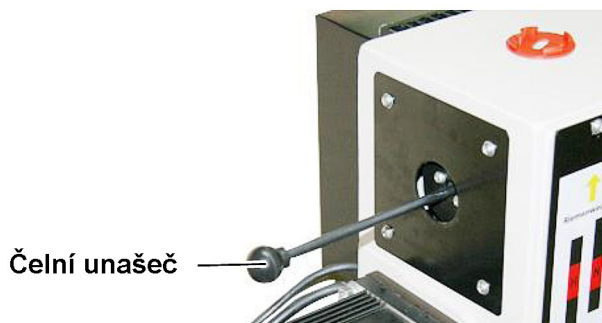

Obr. 14: Demontáž čelního unašeče

8.8.3 Výměna otočného hrotu koníku

Krok 1: Povolte upínací páku. Vytočte pinolu pomocí ručního kola úplně dozadu a vyjměte hrot koníku.

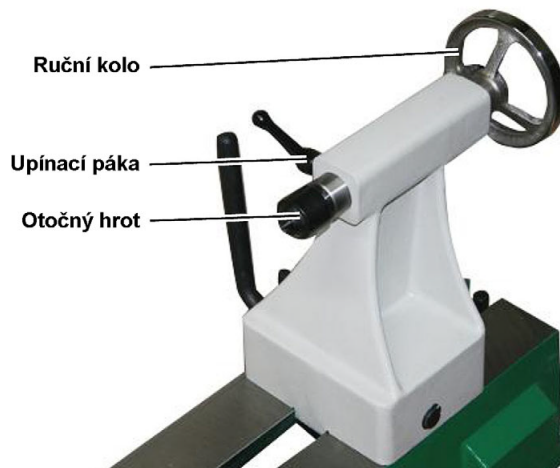

Obr. 15: Otočný hrot koníku

8.9 Výběr materiálu

Dřevo určené k obrábění musí mít dobrou kvalitu a být bez kazů (jako jsou například příčné trhliny nebo suky). Vadné dřevo má sklon se tříštit, což představuje nebezpečí pro uživatele i stroj. Obrobky z klíženého dřeva by měl obrábět pouze zkušený řemeslník. Soustružení takového dřeva vyžaduje pečlivé sklížení bez slabých míst, protože obrobek by mohl v důsledku působící odstředivé síly explodovat.

8.10 Příprava materiálu

Při soustružení dřeva řezaného podél se materiál musí nejprve seříznout do čtyřhranu. Při soustružení dřeva řezaného napříč se tento materiál musí rovněž nahrubo seříznout. Dřevo řezané napříč můžete nahrubo vyříznout například pomocí pásové pily. Vhodný je i osmihranný tvar, který eliminuje vibrace.

8.11 Vystředění obrobku

Vystředění daného obrobku představuje důležitý pracovní krok před vlastním spuštěním stroje. Vystředění znamená, že se obrobek rozměří, označí upínacím hrotem/důlčíkem a uprostřed se udělá prohlubeň o průměru 1,5 až 2 mm. Pokud obrobek není vystředěný, vznikají v důsledku nevyváženosti silné vibrace, které mohou vést až k vystřelení obrobku ze stroje.



UPOZORNĚNÍ!

Pouze přesným vystředěním obrobku dosáhnete čistého otáčení bez radiálního házení.

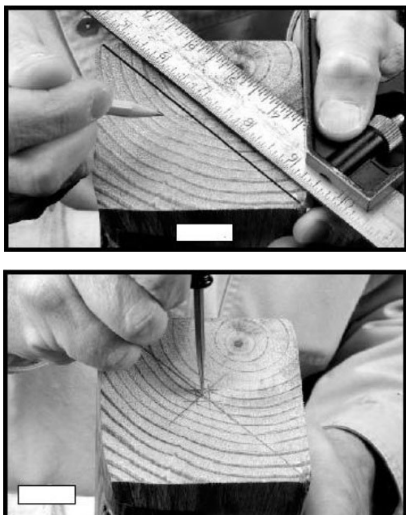

Obr. 16: Vystředění obrobku

8.12 Poloha podpěry nástroje

Podpěru nástroje nastavte cca 3,2 mm od hrany obrobku a cca 3,2 mm nad střed obrobku.

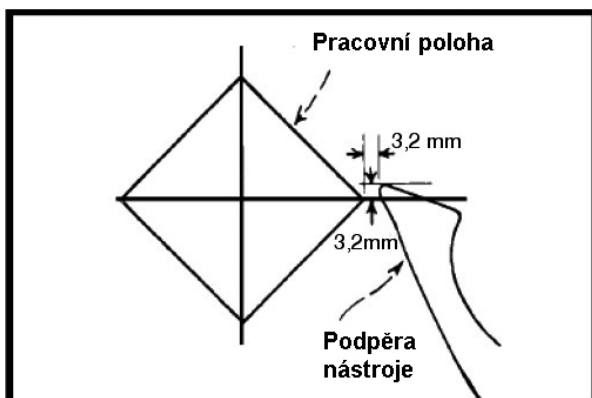

Obr. 17: Poloha podpěry nástroje

8.13 Během soustružení

Dosud neobráběný obrobek začněte obrábět s nízkými otáčkami. Po hrubém vysoustružení, tzn. že je dosaženo základního tvaru obrobku a rovnoměrného otáčení bez házení, můžete počet otáček zvýšit. Otáčivý hrot čas od času seřídte pomocí ručního kola při vypnutém motoru. Hrot musí pevně sedět ve dřevě. Rukou otočte obrobek, abyste zkontrolovali, jak pevně sedí obrobek mezi hroty.

9 Čistění, údržba a opravy



NEBEZPEČÍ!

Nebezpečí poranění elektrickým proudem!

Při kontaktu s vodivými díly nastává bezprostřední ohrožení života možným úderem elektrického proudu. Díly pod napětím mohou vést k nekontrolovaným pohybům a vážným poraněním.

- Před začátkem údržby či opravy stroje jej vždy vypněte a vypojte zástrčku ze sítě.
- Připojování a opravy elektrického vybavení stroje smí provádět pouze kvalifikovaní elektrikáři.

9.1 Čistění po ukončení práce



Použijte ochranné rukavice!



UPOZORNĚNÍ!

Pro čistění nepoužívejte agresivní čisticí prostředky. Mohlo by dojít k poškození stroje.

Krok 1: Vytáhněte zástrčku ze zásuvky.

Krok 2: Očistěte stroj od třísek a prachu pomocí stlačeného vzduchu (Pozor: Použijte ochranné brýle a ochrannou roušku!) a/nebo suchého hadru.

Krok 3: Na všechny nelakované povrchy nastříkejte trochu antikorozivního spreje.

Krok 4: Očistěte pinoly, namažte závity.

Krok 5: Zkontrolujte, zda nedošlo k poškození ochranných prvků nebo nástroje. V případě potřeby proveďte nezbytné opravy pomocí pokynů v tomto návodu, nebo se obraťte na svého prodejce.

Krok 6: Pravidelně na stroji kontrolujte:

- správné napnutí hnacího řemene,
- dotažení šroubů a matic,
- stav výstražných štítků.

Krok 7: Při každodenním používání kontrolujte stav a opotřebení hnacího řemene každý měsíc, jinak každých 6 měsíců.

9.2 Údržba a opravy

Údržbu a opravy smí provádět výhradně kvalifikovaný personál.

Při nesprávné funkci stroje se obraťte na svého prodejce nebo zákaznický servis. Kontaktní údaje najdete v kapitole 1.2 Zákaznický servis.

Všechny odmontované bezpečnostní prvky je třeba po ukončení údržby opět namontovat.

9.2.1 Kontrola funkcí

Stroj je po dodání připravený k provozu. Před každým použitím stroje zkontrolujte jeho funkci.

Hnací řemen musí být řadně napnutý.

Krok 1: Zkontrolujte směr otáčení obrobku.

9.2.2 Mazání

Hřídele, závity, pinoly, ložiska a vedení pravidelně namažte (minimálně 1 x měsíčně, příp. častěji).

Pro mazání hřídelí je možné použít pouze adhezní tuk.

9.2.3 Výměna hnacího řemene

Hnací řemen nesmí přijít do kontaktu s olejem či mazivem. Pravidelně kontrolujte možné opotřebení nebo poškození hnacího řemene. Nejméně jednou ročně proveďte výměnu hnacího řemene.

10 Řešení poruch

Porucha	Možné příčiny	Řešení
Povrch obrobku je příliš hrubý	<ol style="list-style-type: none"> 1. Soustružnický nůž je tupý. 2. Soustružnický nůž pruží. 	<ol style="list-style-type: none"> 1. Nabruste soustružnický nůž. 2. Upněte soustružnický nůž s menším přesahem.
Obrobek má kuželovitý tvar.	<ol style="list-style-type: none"> 1. Hroty jsou vychýlené z osy. 	<ol style="list-style-type: none"> 1. Vyrovnajte koník do středu.
Obrobek vibruje.	<ol style="list-style-type: none"> 1. Obrobek se při práci uvolnil. 2. Nesprávné vystředění obrobku. 3. Příliš vysoké otáčky. 	<ol style="list-style-type: none"> 1. Dodržujte pracovní pokyny. 2. Vystředte obrobek dle pokynů. 3. Snižte otáčky.
Silné vibrace.	<ol style="list-style-type: none"> 1. Obrobek není kulatý, je ohnutý, nebo má velké praskliny a není proto řádně připravený pro soustružení. 2. Ložisko vřetene je opotřebované. 3. Řemen je opotřebovaný. 4. Motor je uvolněný. 5. Soustruh stojí na nerovném podkladu. 	<ol style="list-style-type: none"> 1. Připravte řádně obrobek pro soustružení. 2. Vyměňte ložisko. 3. Vyměňte řemen. 4. Dotáhněte všechny šrouby. 5. Ustavte soustruh na rovný podklad a vyrovnejte jej.
Motor neběží.	<ol style="list-style-type: none"> 1. Motor je nesprávně zapojený. 2. Vadný jistič. 	<ol style="list-style-type: none"> 1. Nechejte zkontrolovat odborníkem. 2. Nechejte zkontrolovat odborníkem.
Motor se přehřívá a nemá výkon.	<ol style="list-style-type: none"> 1. Motor je přetížený. 2. Příliš nízké síťové napětí. 3. Motor je nesprávně zapojený. 	<ol style="list-style-type: none"> 1. Zpomalte posuv. 2. Vypněte stroj a nechejte jej zkontrolovat odborníkem. 3. Nechejte zkontrolovat odborníkem.
Nedostatečná přesnost obrábění.	<ol style="list-style-type: none"> 1. Nerovnoměrně těžký nebo příliš upnutý obrobek. 2. Nepřesné vodorovné vyrovnání podpěry nástroje. 	<ol style="list-style-type: none"> 1. Obrobek upněte vyváženě a bez pnutí. 2. Vyrovnajte podpěru nástroje.
Digitální displej nefunguje.	<ol style="list-style-type: none"> 1. Čidlo digitálního displeje není ve správné poloze. 	<ol style="list-style-type: none"> 1. Otevřete ochranný kryt řemenic a umístěte čidlo tak, aby rozpoznalo šrouby.

11 Likvidace odpadu

Zlikvidujte prosím svůj stroj ekologicky, aby se odpad nedostal do životního prostředí, ale byl odborně zlikvidován.

11.1 Vyjmutí z provozu

Vyřazený stroj se musí ihned ustavit odborně mimo provoz, aby se vyhnulo pozdějším možným zneužitím a škodám na životním prostředí či osobách.

Krok 1: Odstraňte všechny látky, které ohrožují životní prostředí, ze stroje.

Krok 2: Demontujte případně stroj do ovladatelných a použitelných částí.

Krok 3: Zpracujte provozní látky a části stroje.

11.2 Likvidace elektrických strojů

Elektrické stroje obsahují množství recyklovatelných, ale i nebezpečných dílů.

Zlikvidujte tyto části odděleně a odborně. V případě pochybností se obraťte prosím na komunální správu likvidace odpadů.

Pro likvidaci odpadu se případně poraďte s odborným podnikem pro zpracování odpadu.

11.3 Likvidace maziv

Pokyny pro likvidaci udává výrobce daného maziva či chladicí kapaliny. Obraťte se proto na konkrétní údaje výrobku.

12 Náhradní díly



NEBEZPEČÍ!

Nebezpečí poranění při použití nesprávných náhradních dílů!

Při použití nesprávných nebo vadných náhradních dílů může vzniknout nebezpečí pro obsluhu stroje, stejně jako může dojít k poškození stroje.

- Je povoleno používat pouze originální náhradní díly.
- Při nejasnostech se obraťte na svého prodejce.



Tipy a doporučení

Při použití nesprávných nebo vadných náhradních dílů zaniká záruka výrobce za případné škody.

12.1 Objednání náhradních dílů

Náhradní díly lze objednat prostřednictvím Vašeho prodejce. Kontaktní údaje najdete v kapitole 1.2 Zákaznický servis.

Při objednávce je třeba poskytnout následující údaje:

- Typ stroje
- Objednací číslo
- Číslo pozice náhradního dílu
- Rok výroby
- Množství

Náhradní díly nelze bez výše uvedených údajů objednat.

Typ stroje, objednací číslo a rok výroby naleznete na typovém štítku.

Příklad

Je třeba objednat hnací řemen. Hnací řemen je na rozpadovém schématu 2 pod číslem 43.

- Typ stroje: **Soustruh na dřevo DB 1202**
- Objednací číslo: **5921202**
- Číslo rozpadového schématu: **2**
- Číslo pozice náhradního dílu: **43**

Objednací číslo náhradního dílu tedy je: **0-5921202-2-43**

12.2 Rozpadová schémata

Následující rozpadová schémata Vám pomohou při identifikaci potřebného náhradního dílu.

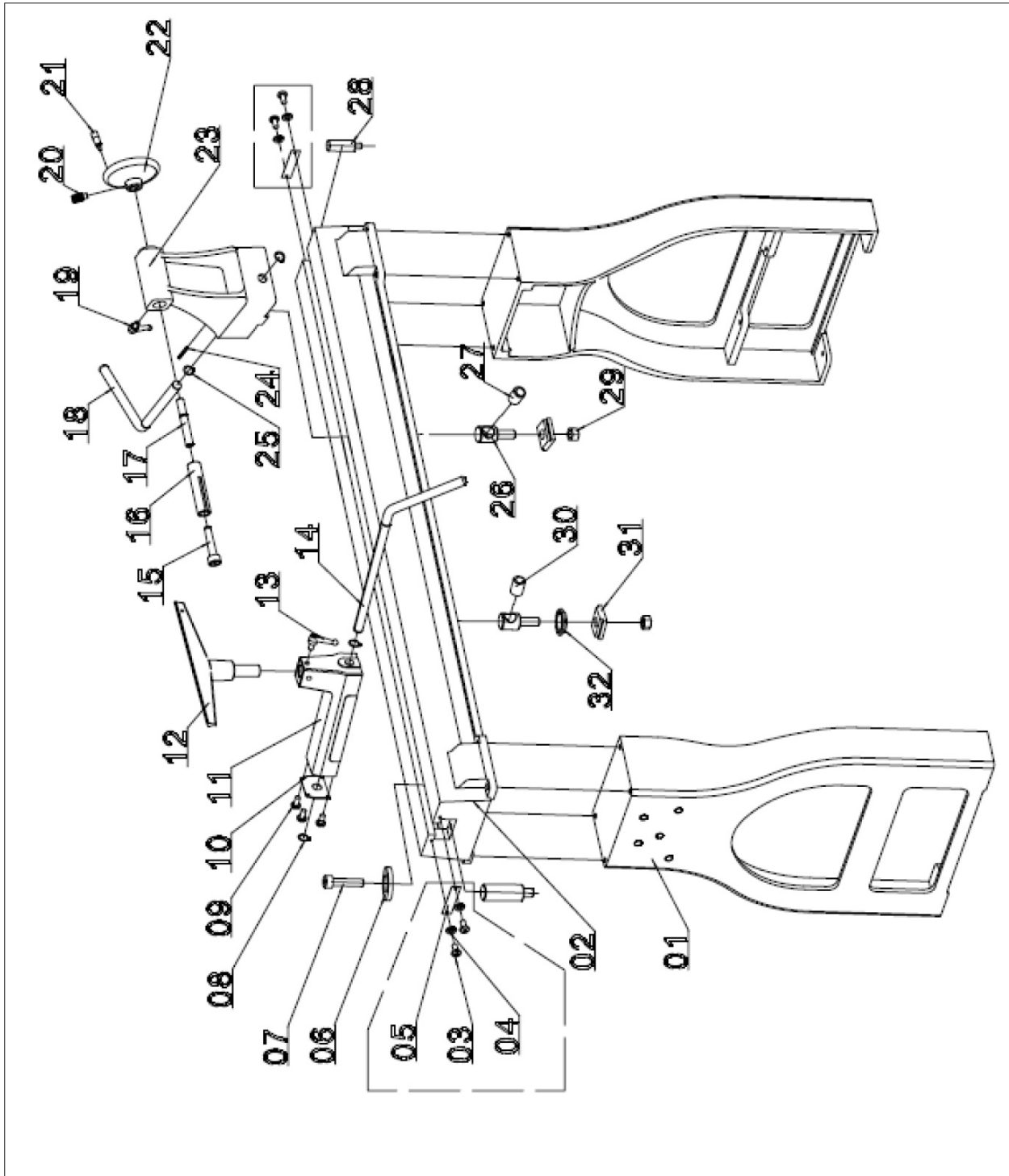

Obr. 18: Rozpadové schéma 1

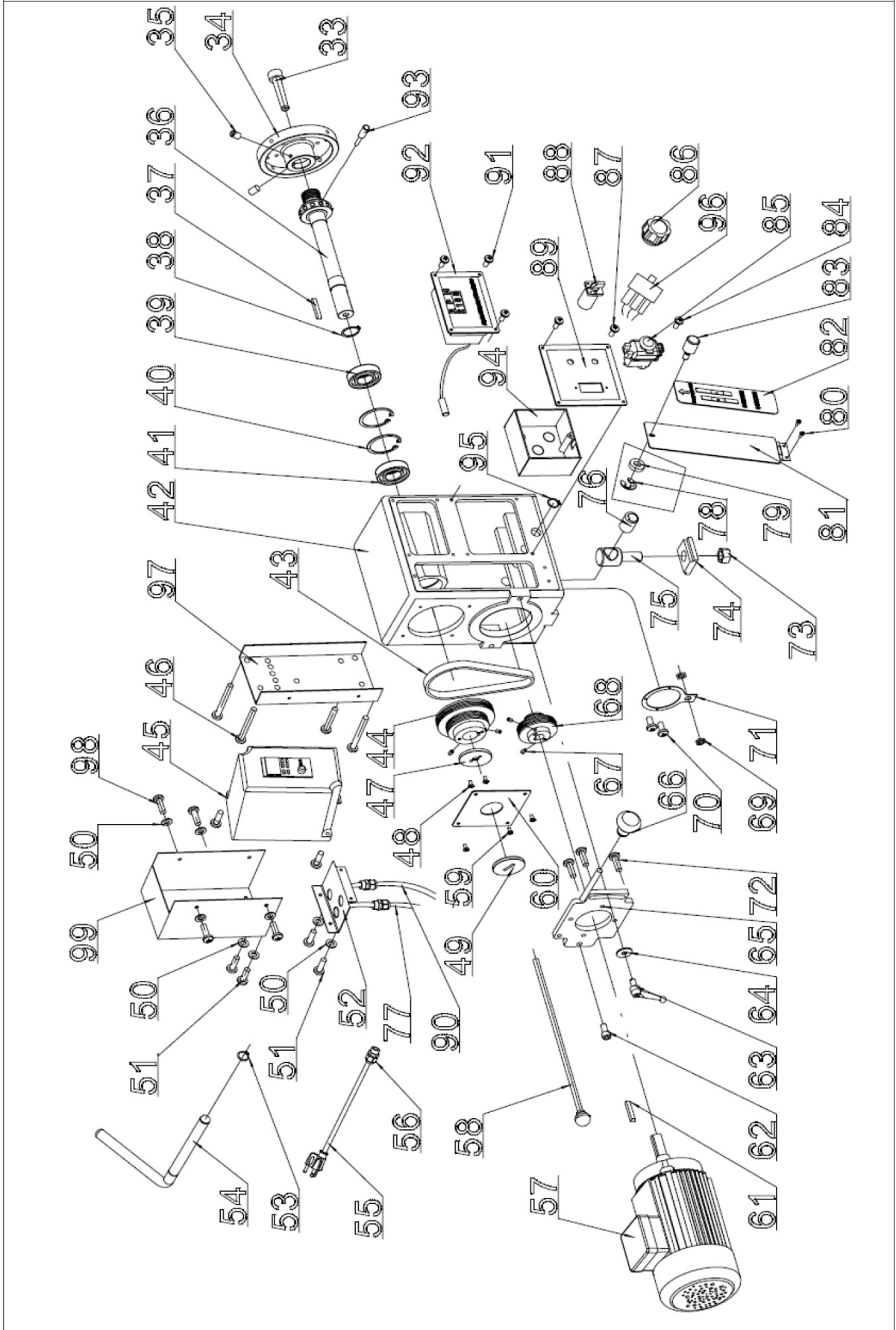

Obr. 19: Rozpadové schéma 2

13 Schéma zapojení

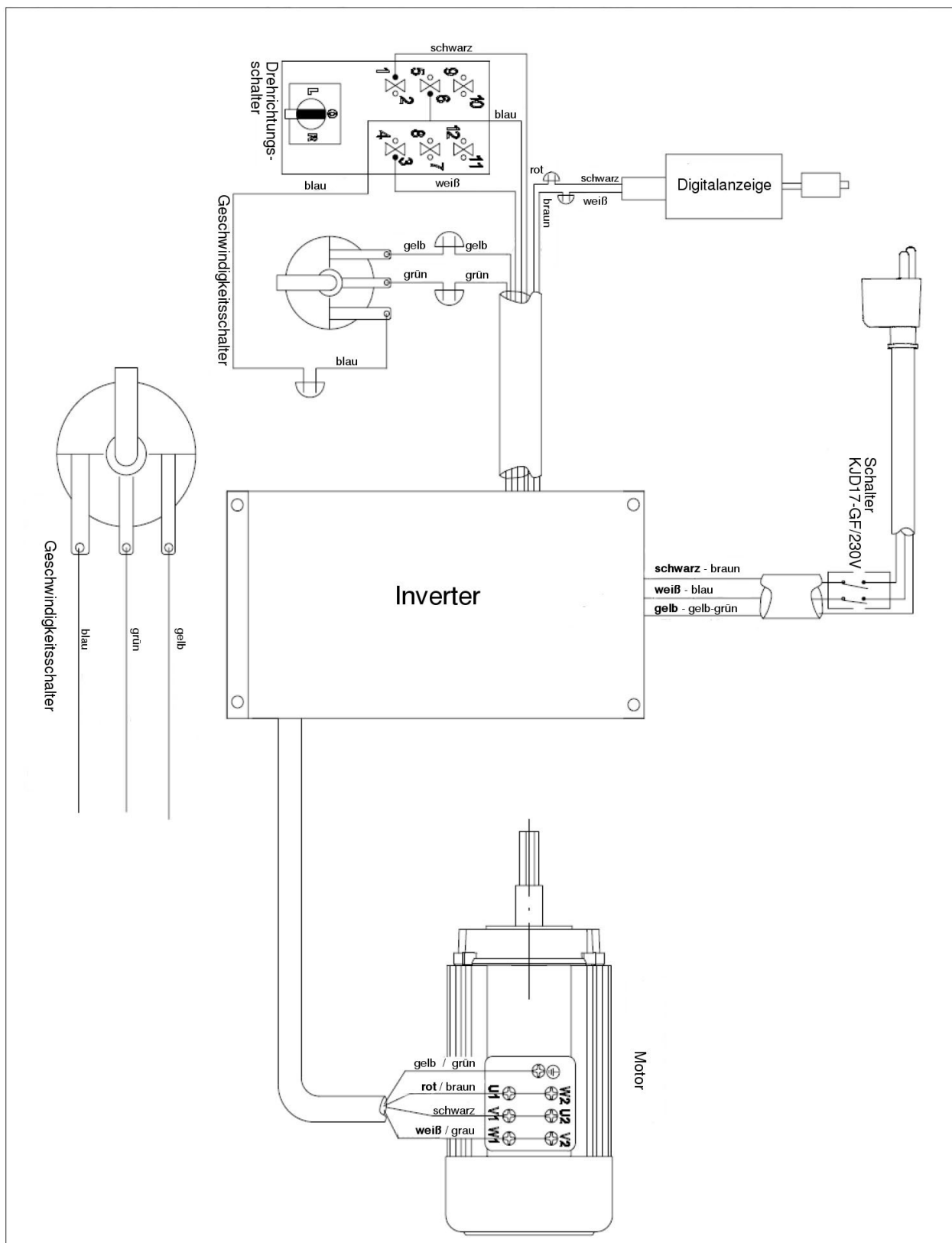

Obr. 20: Schéma zapojení

ES - Prohlášení o shodě

Dle Strojní směrnice 2006/42/ES Příloha II 1.A

Výrobce: Stürmer Maschinen GmbH
Dr.-Robert-Pfleger-Str. 26
D-96103 Hallstadt

tímto prohlašuje, že následující výrobek

Skupina výrobků: Holzstar® Dřevoobráběcí stroje

Typ stroje: Soustruh na dřevo

Označení stroje: DB 1202

Objednací číslo: 5921202

Sériové číslo: _____

Rok výroby: 20____

je v souladu s výše uvedenou směrnicí, stejně jako s dalšími níže jmenovanými směrnicemi a normami, včetně jejich změn platných v okamžiku tohoto prohlášení.

Použité EU směrnice: 2006/95/ES Směrnice o nízkém napětí
2004/108/ES Směrnice o elektromagnetické kompatibilitě

Byly použity následující harmonizované normy:

DIN EN ISO 12100-1:2010 Bezpečnost strojních zařízení - Základní pojmy, všeobecné zásady pro konstrukci - Část 1: Základní terminologie, metodologie

DIN EN 60204-1:2007-06 Bezpečnost strojních zařízení - Elektrická zařízení strojů - Část 1: Všeobecné požadavky

Zodpovědná osoba: Technické oddělení, Dr.-Robert-Pfleger-Str. 26, D-96103 Hallstadt

Hallstadt, 18.9.2013



Kilian Stürmer
Obchodní ředitel





Obráběcí a tvářecí stroje, kompresory, pneumatické nářadí...

